

# *Pioneer*

*Руководство Пользователя*



*Робот-пылесос  
VC725R*



## **Уважаемый покупатель!**

Благодарим Вас за выбор продукции, выпускаемой под торговой маркой **PIONEER**.

Мы рады предложить вам изделия, разработанные и изготовленные в соответствии с высокими требованиями к качеству, функциональности и дизайну. Мы уверены, что вы будете довольны приобретением изделия нашей фирмы.

Перед началом эксплуатации прибора внимательно прочитайте данное руководство, в котором содержится важная информация, касающаяся вашей безопасности, а также рекомендации по правильному использованию прибора и уходу за ним.

Позаботьтесь о сохранности настоящего Руководства, используйте его в качестве справочного материала при дальнейшем использовании прибора.

## **СОДЕРЖАНИЕ**

НАЗНАЧЕНИЕ .....	4
МЕРЫ БЕЗОПАСНОСТИ И ПРЕДОСТОРОЖНОСТИ .....	4
КОМПЛЕКТАЦИЯ .....	8
УСТРОЙСТВО ПРИБОРА .....	9
ЗАРЯДКА БАТАРЕИ .....	10
ПОДГОТОВКА К РАБОТЕ .....	12
ОСНОВНЫЕ ОПЕРАЦИИ .....	13
УСТАНОВКА И ПОДКЛЮЧЕНИЕ ПРИЛОЖЕНИЯ .....	14
ЧИСТКА И ТЕХНИЧЕСКОЕ ОБСЛУЖИВАНИЕ .....	18
ТРАНСПОРТИРОВКА И ХРАНЕНИЕ .....	22
УСТРАНЕНИЕ ПРОСТЫХ НЕИСПРАВНОСТЕЙ .....	23
БЕЗОПАСНАЯ УТИЛИЗАЦИЯ .....	25
ТЕХНИЧЕСКИЕ ХАРАКТЕРИСТИКИ .....	25
ИНФОРМАЦИЯ О СЕРТИФИКАТЕ СООТВЕТСТВИЯ .....	26
СЕРВИСНОЕ ОБСЛУЖИВАНИЕ .....	26

### **ПРИМЕЧАНИЕ:**

*Все изображения в данном руководстве приведены в качестве примеров, реальное изделие может отличаться от изображения.*

## НАЗНАЧЕНИЕ

Робот-пылесос предназначен для автоматизированной уборки пола в жилых помещениях. Он позволяет без помощи или при минимальном вмешательстве человека пропылесосить сухие ровные полы с покрытием из дерева, паркета, паркетной доски, ламината, керамической плитки, линолеума или ковровина.

При установке на робот-пылесос насадки для влажной уборки он может осуществлять легкую влажную уборку помещения.

## МЕРЫ БЕЗОПАСНОСТИ И ПРЕДОСТОРОЖНОСТИ

Робот-пылесос предназначен для работы в домашних условиях, внутри помещения, при нормальной температуре и влажности воздуха и должен быть использован строго по назначению. Прибор не предназначен для использования вне помещений. Запрещено использовать прибор в промышленных и коммерческих целях.

Перед началом эксплуатации внимательно ознакомьтесь с изложенными здесь мерами безопасности и предосторожности и строго придерживайтесь их во время использования прибора:

- Достаньте прибор из упаковки и уберите упаковочные материалы подальше от детей.
- Перед первым использованием или после длительного перерыва в эксплуатации пылесоса полностью зарядите батарею пылесоса.

- Перед подключением зарядного устройства к электросети, убедитесь в том, что напряжение, указанное на маркировке адаптера питания, соответствует напряжению электросети.



- Зарядка встроенной батареи может осуществляться исключительно с помощью зарядного устройства и док-станции, поставляемых в комплекте.
- Зарядное устройство должно использоваться исключительно для зарядки батареи этой модели пылесоса.
- Запрещается использовать аккумуляторную батарею в других устройствах и приборах.
- Запрещается заряжать аккумуляторную батарею, когда она не установлена в пылесос.
- Запрещается заряжать аккумуляторную батарею при температуре ниже +5°C или выше +40°C.



- При отключении зарядного устройства от розетки не тяните за провод, беритесь за корпус адаптера. Не прикасайтесь к вилке адаптера питания.



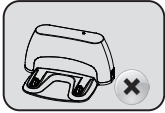

- Если во время работы пылесоса убрать или переместить док-станцию в другое место, то он не сможет выполнить зарядку батареи.
- Запрещается использовать прибор, док-станцию или зарядное устройство при наличии повреждений.

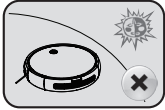

- Запрещается эксплуатировать пылесос или заряжать батарею на улице (в том числе на балконе).
- Если устройство не работает как следует, если оно повреждено, влажное или упало в воду, если есть запах гари, дыма, не используйте его. Обратитесь в авторизованный сервисный центр производителя для проверки и ремонта.
- Во избежание поражения электрическим током запрещается заряжать аккумулятор устройства в помещениях с высокой влажностью воздуха (например, в ванной комнате, в сырых подвальных помещениях), в непосредственной близости от душа, ванны, умывальника, кухонной раковины, пруда, бассейна, других емкостей с водой или источников влаги.

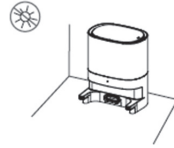

- Не устанавливайте док-станцию в местах попадания прямых солнечных лучей.



- Запрещается подвергать пылесос воздействию влаги. Запрещается погружать пылесос, док-станцию или зарядное устройство в воду или другую жидкость. Запрещается разбрызгивать на пылесос воду или другие жидкости.



- Запрещается прикасаться к пылесосу или адаптеру питания, подключенному к электросети, мокрыми руками.
- Если вы уходите из дома, рекомендуется отключать пылесос от электросети.

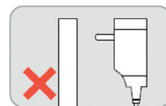

- Перед разборкой, сборкой или чисткой пылесоса следует его выключить и отключить от электросети.

- Запрещается убирать с помощью пылесоса:



- разбитое стекло, острые предметы, иголки, канцелярские кнопки, скрепки и т.п.;
- химические вещества, порошки (в т.ч. муку, крахмал и т.п), асбест, цемент, гипс и другие мелкодисперсные вещества;
- краситель, используемый в принтерах или копировальных машинах,



- воду, масло и другие жидкости;
- горящие спички, угольки, непотушенные окурки, горящий или тлеющий мусор, золу и т.п.;
- агрессивные, взрывоопасные, воспламеняющиеся вещества. Не пользуйтесь пылесосом в местах, где могут находиться такие жидкости или их пары.
- Не используйте устройство в местах вероятной утечки горючих газов или при обнаружении запаха газа.



- Запрещается использовать пылесос в помещении, где находятся источники открытого огня,

воспламеняющиеся, взрывчатые или коррозионно-активные вещества.

- Запрещается подвергать пылесос воздействию высоких температур. Не оставляйте прибор вблизи нагревательных приборов, печей, батарей отопления и т.п.

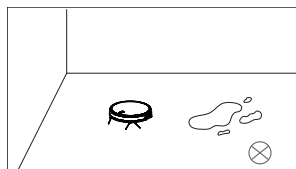

- Не используйте устройство на мокрых поверхностях или на поверхностях, где скопилась вода.
- Пылесос должен храниться в сухом месте, в помещении.
- Если вы длительное время не пользуетесь пылесосом, заряжайте батарею не реже одного раза в три месяца.
- Используйте пылесос только для домашней уборки при температуре от 0°C до +45°C.

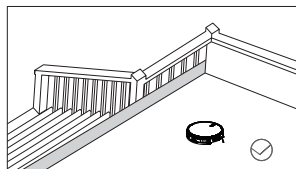

- Не допускайте падения пылесоса. Пылесос оснащен датчиками падения, которые предназначены для защиты пылесоса от падения с лестницы или крутого спуска. Тем не менее, если датчики загрязнены или если

пол имеет светоотражающее покрытие или очень темного цвета, то датчики могут не сработать. Поэтому, если в доме есть лестница или балкон, с которых пылесос может упасть, поставьте ограждение, чтобы пылесос не мог доехать до лестницы или выехать на балкон.



- На время уборки с помощью робота-пылесоса уберите с пола все провода, которые могут мешать его движению и работе, а также хрупкие предметы, которые могут разбиться.
- Не допускайте, чтобы пылесос мог застрять под предметами мебели, это может произойти, высота нижнего края мебели от пола менее 100 мм. При необходимости поставьте ограждение.
- Перед уборкой в помещении, где есть ковры с бахромой, следует подогнуть бахрому под ковер, чтобы пылесос не запутался. Также не рекомендуется осуществлять уборку ковра с длинным и густым ворсом (длиннее 26 мм), т.к. это может привести к неисправностям в работе устройства.
- Во время зарядки батареи пылесоса из резервуара для воды должна быть слита вода, а насадка для влажной уборки отсоединена.
- Запрещается использовать пылесос в режиме влажной уборки на коврах или на поверхности мебели.
- Запрещается использовать робот пылесос на бетонном полу без напольного покрытия или на воощеном полу, в противном случае возможно повреждение прибора или напольного покрытия. Если вы не уверены, оставит ли робот-пылесос царапины на напольном покрытии, проверьте на небольшом участке.
- Запрещается брать работающий пылесос за передний край. Всегда берите пылесос обеими руками по бокам.
- Запрещается эксплуатировать пылесос, если он не полностью собран.
- Запрещается перекрывать вентиляционные отверстия пылесоса, в противном случае возможен перегрев внутренних компонентов прибора и выход его из строя.
- До начала использования пылесоса убедитесь в том, что пылесборник и фильтры находятся в предназначенных для них местах.
- Запрещается эксплуатировать пылесос без фильтров.
- Если всасывающее отверстие пылесоса засорилось, немедленно выключите пылесос и устраните засор, после этого можете снова включить пылесос.
- Запрещается использовать для очистки пылесоса абразивные чистящие средства

или агрессивные химические растворители.

- В экстремальных ситуациях возможна утечка электролита из батареи пылесоса. Запрещается прикасаться к электролиту руками. Если электролит попал на кожу или в глаза, немедленно промойте водой и обратитесь к врачу.
- Запрещается бросать в огонь или нагревать аккумуляторные батареи пылесоса, это может привести к взрыву.
- Запрещается разбирать, вносить изменения в конструкцию или чинить прибор самостоятельно.
- Запрещается использование каких-либо аксессуаров, кроме рекомендованных производителем.
- При возникновении неполадок обращайтесь в сервисные центры производителя. Неквалифицированный ремонт может стать причиной несчастного случая или травмы пользователя, а кроме того приводит к лишению вас права на гарантийное обслуживание.
- Не оставляйте включенный пылесос без присмотра. Храните пылесос в недоступном для детей месте.



- Не разрешайте детям играть с пылесосом. Следите за детьми,

если в помещении работает робот-пылесос.

- Данный пылесос не предназначен для использования людьми с ограниченными физическими, сенсорными или умственными возможностями, в т. ч. маленькими детьми, а также людьми с недостаточными знаниями и опытом эксплуатации электроприборов, если им не были даны достаточные разъяснения и за ними не присматривают лица, ответственные за их безопасность.

## **ВНИМАНИЕ:**

**Повреждения прибора, возникшие в результате ненадлежащего использования, снимают его с гарантийного обслуживания.**

**Производитель не несет ответственности за любые последствия неправильной эксплуатации устройства, использования его не по назначению и в случае нарушения изложенных здесь инструкций по безопасности.**

## **КОМПЛЕКТАЦИЯ**

Откройте коробку и убедитесь, что все комплектующие имеются в наличии в исправном состоянии:

– робот-пылесос с установленной внутри аккумуляторной батареей;

– док-станция;



– HEPA-фильтр – 2 шт.;

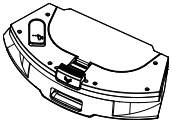

– контейнер для сбора пыли с резервуаром для воды;



– насадка-держатель микрофибры для влажной уборки;

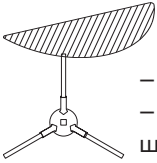

– микрофибра для влажной уборки;

– правые боковые щетки – 2 шт. и левые боковые щетки – 2 шт.;

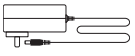

– адаптер питания;



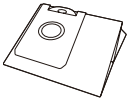

– чистящая щетка;



– пылесборники – 2 шт.;

– руководство по эксплуатации;  
– гарантийный талон.

1. Лазерный модуль
2. Кнопка снятия контейнера для сбора пыли
3. Контактные площадки
4. Держатель насадки для влажной уборки
5.  Кнопка отправки пылесоса на док-станцию зарядки батареи
6.  Кнопка включения/выключения прибора (долгое нажатие) начала/остановки уборки (краткое нажатие)
7. Бампер
8. Кнопка восстановления заводских настроек
9. Кнопка снятия держателя насадки для влажной уборки
10. Верхняя крышка
11. Кнопки управления и световой индикатор: во время зарядки батареи мигает синим; когда батарея заряжена горит синим постоянно; в случае неисправности или сильного разряда батареи горит или мигает красным

## УСТРОЙСТВО ПРИБОРА

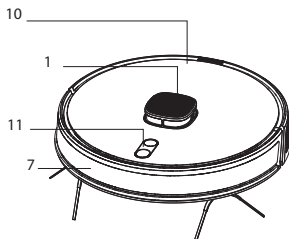
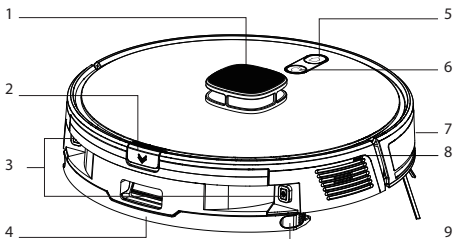

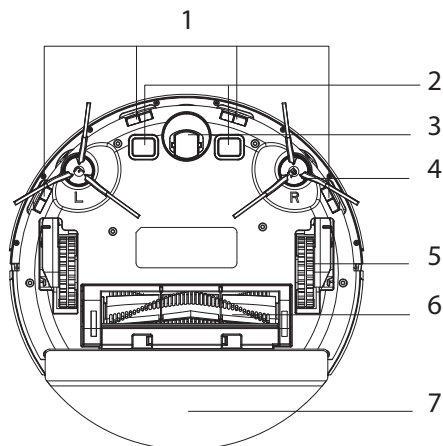

1. Датчики падения
2. Контактные площадки зарядки аккумулятора на док-станции
3. Переднее колесо
4. Боковая щетка
5. Приводное колесо
6. Основная роликовая щетка
7. Держатель с насадкой для влажной уборки

## Док-станция с баком для сбора пыли

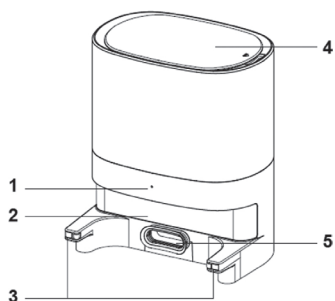

1. Светодиодный индикатор
2. Излучатель сигнала
3. Контактные пружинные пластины
4. Крышка бака для сбора пыли
5. Всасывающее отверстие

## ЗАРЯДКА БАТАРЕИ

### Установка док-станции

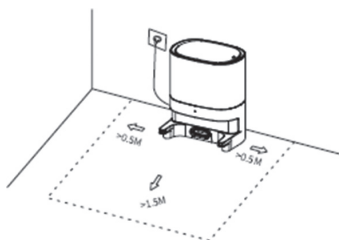

Док-станция для зарядки батареи должна располагаться у стены, чтобы пылесос не мог сдвинуть ее, выезжая для зарядки. При этом на расстоянии 1,5 метров спереди и 0,5 метра по бокам не должно быть предметов, препятствующих подъезду пылесоса или загораживающих инфракрасный луч, формируемый док-станцией для правильной ориентации пылесоса при заходе на зарядку.

Док-станция должна стоять на твердом полу. Для дополнительного крепления док-станции ее можно приклеить к полу с использованием двусторонней липкой ленты подходящей толщины.

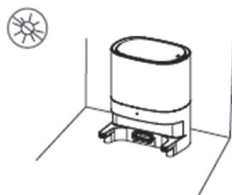

Не устанавливайте док-станцию в местах попадания прямых солнечных лучей. Яркие солнечные лучи могут помешать пылесосу обнаружить док-станцию по ее оптическому сигналу.

Желательно, чтобы док-станция имела постоянное место в течение длительного времени. Не следует перемещать док-станцию в другое место во время работы пылесоса.

### *Примечание:*

*Во избежание повреждения док-станции или запутывания проводов, пылесос во время своей работы старается не приближаться к док-станции на расстояние ближе 30–50 см. Поэтому участок пола вблизи док-станции может остаться неубранным.*

Подключите штекер адаптера питания к док-станции, а вилку питания – к электрической розетке. Когда док-станция подключена к электросети, горит светодиодный индикатор.

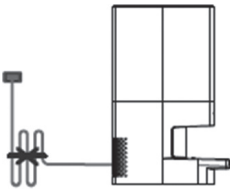

Излишек провода следует убрать, чтобы о него не спотыкались, и он не мешал подъезду пылесоса.

### **Зарядка батареи на док-станции**

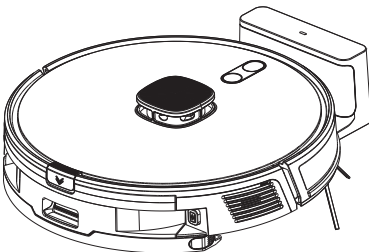

Нажмите и удерживайте кнопку  на пылесосе, чтобы его включить. Затем убедитесь, что на док-станцию подается питание и ее индикатор горит, и поставьте пылесос на док-станцию так, чтобы металлические контактные площадки пылесоса и док-станции касались друг друга. Прозвучит голосовое сообщение о начале зарядки батареи. Перед первым использованием следует полностью зарядить батарею прибора.

Во время зарядки батареи индикатор пылесоса мигает синим. Когда батарея будет полностью заряжена, индикатор станет постоянно гореть синим. Обычно батарея полностью заряжается за 6–7 ч.

### **ПРИМЕЧАНИЕ:**

*Если не удается включить пылесос, это может значить, что батарея полностью разряжена. В этом случае поставьте пылесос на док-станцию, и через некоторое время пылесос включится автоматически.*

Во время работы пылесос автоматически возвращается на док-станцию для подзарядки батареи после окончания уборки или при низком уровне заряда батареи (менее 20%).

Чтобы отправить пылесос на док-станцию вручную, нажмите кнопку  или используйте мобильное приложение.

### **ПРИМЕЧАНИЕ:**

*Если пылесос не сможет найти док-станцию, он вернется на свою*

начальную позицию. В этом случае вам потребуется отнести прибор на док-станцию самостоятельно.

## **ВНИМАНИЕ:**

**Если вы не планируете длительное время пользоваться пылесосом, полностью зарядите батарею прибора и убедите его на хранение в чистое и сухое место. Во избежание чрезмерной разрядки батареи и ее повреждения не реже чем каждые три месяца заряжайте батарею прибора.**

## **ПОДГОТОВКА К РАБОТЕ**

### **Установка боковых щеток**

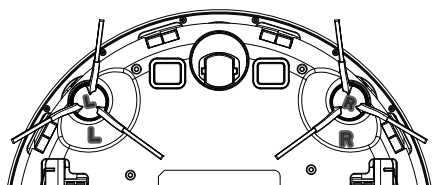

Определите посадочные места для каждой щетки в соответствии с отметками (R – правая, L – левая). Чтобы установить щетку, прижмите ее на посадочное место до фиксации (должен раздаваться легкий щелчок). Убедитесь, что щетка надежно закрепилась. Перед каждым запуском пылесоса проверяйте, что щетки закреплены на приборе.

### **Подготовка к влажной уборке**

Крышка резервуара для воды

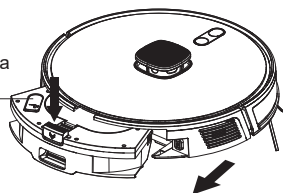

Нажмите на кнопку снятия контейнера для сбора пыли и выдвиньте контейнер для сбора пыли с резервуаром для воды.

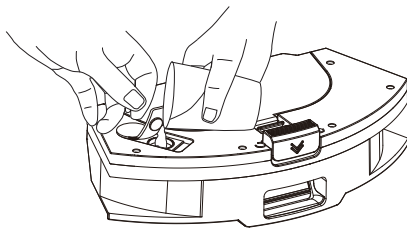

Откройте крышку резервуара для воды и с помощью мерного стакана налейте в него воду, затем закройте крышку. Объем резервуара для воды составляет 250 мл.

## **ВНИМАНИЕ:**

**Запрещается наливать воду в резервуар из-под крана или погружать контейнер в воду.**

**В резервуар допускается наливать только чистую воду. Запрещается добавлять в воду какие-либо моющие средства, стиральные порошки и т. п.**

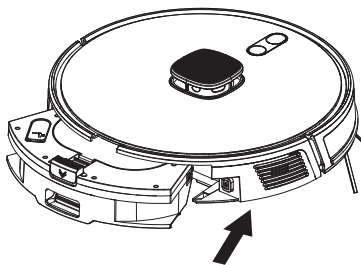

Установите контейнер для сбора пыли с резервуаром для воды обратно на пылесос, задвинув по направлению, указанному на рисунке стрелкой.



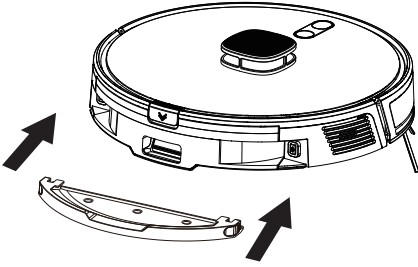

Установите на пылесос держатель с насадкой для влажной уборки.

### ПРИМЕЧАНИЯ:

Для эффективной влажной уборки сначала нужно провести обычную уборку, чтобы собрать всю пыль и грязь, и только потом приступить к влажной.

Не следует выполнять влажную уборку на коврах и ковровине.

Перед тем как робот отправится на подзарядку, следует отсоединить от него насадку для влажной уборки с держателем.

По окончании влажной уборки всегда отсоединяйте от пылесоса насадку для влажной уборки с держателем и сливайте воду.

## ОСНОВНЫЕ ОПЕРАЦИИ

**Включение и выключение пылесоса**  
Нажмите и удерживайте кнопку  на пылесосе, чтобы его включить или выключить.

Когда пылесос включен, горит индикатор на корпусе прибора.

### ПРИМЕЧАНИЕ:

Во время зарядки батареи пылесос невозможно выключить.

## Начало и остановка уборки

Кратко нажмите кнопку  на пылесосе, чтобы он начал уборку.

Кратко нажмите кнопку  на пылесосе, чтобы он приостановил или снова возобновил уборку.

### ПРИМЕЧАНИЕ:

При уровне заряда аккумулятора менее 20% пылесос не начнет выполнение уборки. Зарядите аккумулятор пылесоса. Пылесос может начать уборку если уровень заряда аккумулятора превышает 20%.

Пылесос прерывает уборку и автоматически отправляется на док-станцию для зарядки, как только уровень заряда аккумулятора снижается до 20%.

## Автоматическая уборка



По умолчанию пылесос выполняет уборку в автоматическом режиме, при этом он выполняет уборку всего помещения эффективно и в соответствии с планом (обычно траектория движения прибора представляет собой зигзаг), затем робот-пылесос возвращается на док-станцию.

## Бесшумный режим

В бесшумном режиме робот-пылесос не озвучивает голосовые сообщения. Бесшумный режим можно включить или выключить в мобильном приложении.

## Настройка силы всасывания

В мобильном приложении вы можете выбрать силу всасывания, по умолчанию используется стандартный уровень.

## Настройка смачивания насадки во время влажной уборки

В мобильном приложении вы можете отрегулировать уровень подачи воды на микрофибру и степень ее смачивания: средняя (по умолчанию), высокая или низкая.

## Уборка по расписанию

В мобильном приложении вы можете установить график уборки: дни недели и время начала и окончания, типа уборки (влажная или сухая), выбрать определенную область для уборки.

### ПРИМЕЧАНИЯ:

*Если уровень заряда батареи меньше 30%, уборка по графику не начнется.*



*Если в приложении также установлено время действия режима «не беспокоить», то уборка по графику не сможет начаться в это время.*

В мобильном приложении вы можете настроить другие функции и режимы работы пылесоса.

## УСТАНОВКА И ПОДКЛЮЧЕНИЕ ПРИЛОЖЕНИЯ

### Подключение пылесоса к сети WiFi

Для управления работой робота-пылесоса с помощью приложения необходима домашняя сеть WiFi 2,4 ГГц.

Одновременно нажмите и удерживайте около 3 секунд кнопки  и  на пылесосе, после чего должно прозвучать сообщение о начале подключения к сети. При этом индикатор пылесоса начнет быстро мигать. Когда соединение будет установлено, прозвучит соответствующее уведомление и индикатор станет гореть постоянно.

При первом подключении устройство по умолчанию подключается в упрощенном режиме («EZ Mode»). При использовании мобильного приложения в первый раз вы также должны выбирать этот режим.

При последующем подключении к сети робот может подключаться к сети в режиме управления из приложения («AP Mode») или в упрощенном режиме («EZ Mode»), выберите подходящий режим в мобильном приложении соответственно.

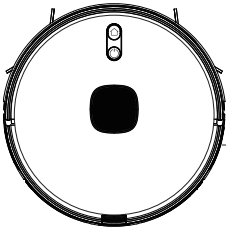

Кнопка восстановления заводских настроек

Сразу после восстановления заводских настроек робот-пылесос сможет подключиться к сети только в режиме EZ Mode.

## Установка мобильного приложения

1. В магазине мобильных приложений найдите и загрузите приложение Tuya Smart Life. Для быстрого поиска вы можете отсканировать следующий QR-код:



2. Зарегистрируйте учетную запись, указав свой номер телефона или адрес электронной почты.

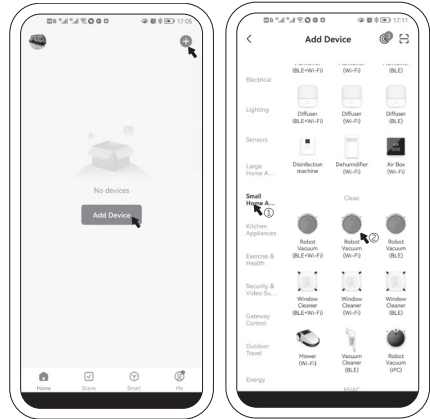

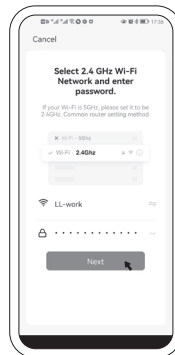

3. Запустите приложение и нажмите плюсик в правом верхнем углу «Add Device» («Добавить устройство»), чтобы добавить робот-пылесос. В левой колонке выберите категорию «Small Home Appliances» («Мелкая бытовая техника»), затем нажмите на значок робота-пылесоса с подключением по WiFi – «Robot Vacuum Wi-Fi».

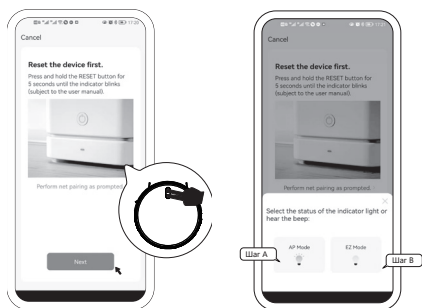

4. Выберите свою сеть WiFi из открывающегося списка или введите имя сети вручную, введите пароль для подключения. Коснитесь кнопки «Next» на экране.



5. Одновременно нажмите и удерживайте кнопки  и  на пылесосе, после чего должно раздаться сообщение о начале подключения к сети. Убедитесь, что индикатор пылесоса быстро мигает, и нажмите в приложении «Next» («Далее»). Чтобы установить соединение, далее нажмите AP Mode, чтобы выбрать режим управления из приложения, или EZ Mode, чтобы выбрать упрощенный режим. См. раздел «Подключение пылесоса к сети WiFi».

## Установка соединения в режиме AP Mode



1. Подключите телефон к роботу-пылесосу, для этого нажмите «Go to Connect» («Начать соединение»), в открывшемся списке устройств выберите свой пылесос «VC720R» и вернитесь в предыдущее меню.



2. Когда устройство подключится к интернету, следуйте подсказкам на экране.

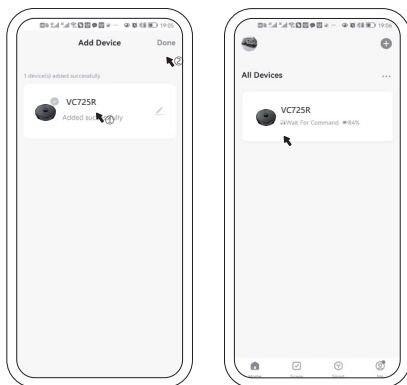

3. По завершении на экране телефона появится сообщение, что устройство успешно добавлено. При желании вы можете изменить название пылесоса. Затем нажмите

«Done» («Готово»). После добавления устройства оно будет отображаться в списке устройств вашего приложения.

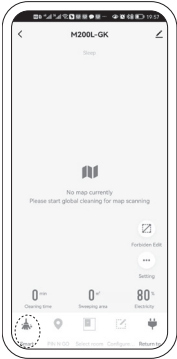

4. Далее вы сможете настраивать параметры автоматической уборки, включать и выключать различные функции робота-пылесоса.

## Установление соединения в упрощенном режиме EZ Mode

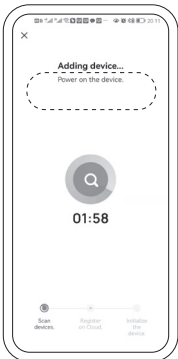

1. После выбора упрощенного режима EZ Mode приложение проведет поиск умных устройств, подключенных к той же сети WiFi. Следуйте подсказкам на экране телефона.

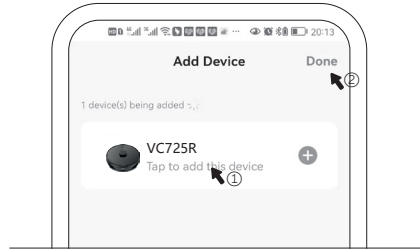

2. Когда робот будет найден и добавлен, раздается соответствующее сообщение. При желании вы можете изменить название пылесоса. Затем нажмите «Done» («Готово»).

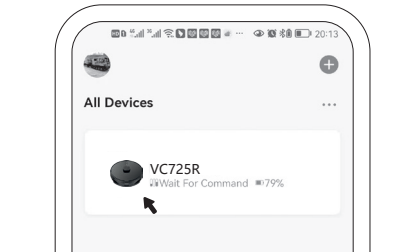

3. После добавления устройства оно будет отображаться в списке устройств вашего приложения.

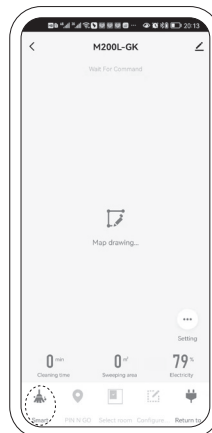

4. Далее вы сможете настраивать параметры автоматической уборки, включать и выключать различные функции робота-пылесоса.

## ЧИСТКА И ТЕХНИЧЕСКОЕ ОБСЛУЖИВАНИЕ

### Опорожнение контейнера для сбора пыли

Опорожняйте контейнер для сбора пыли после каждой уборки.

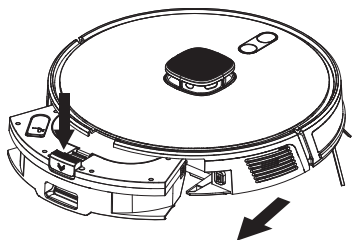

Нажмите кнопку снятия контейнера для сбора пыли и потяните за него, чтобы извлечь из корпуса пылесоса.

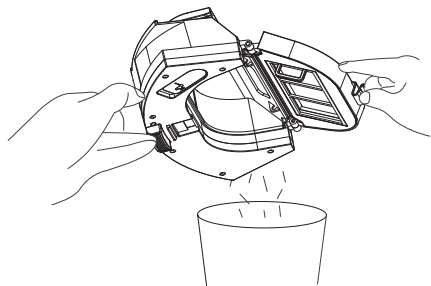

Нажмите кнопку открытия крышки контейнера для сбора пыли и вытряхните пыль и грязь в мусорное ведро.

### Опорожнение и замена мешка для сбора пыли

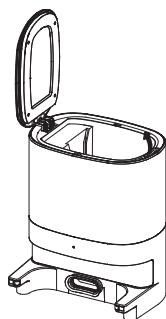

Откройте верхнюю крышку

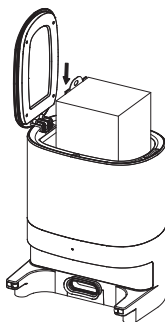

Установите новый мешок для пыли.

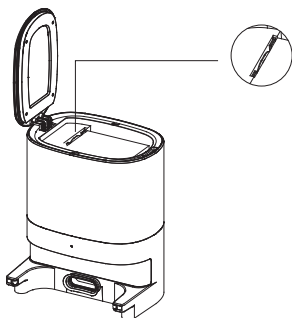

Убедитесь, что мешок «встал» на место.

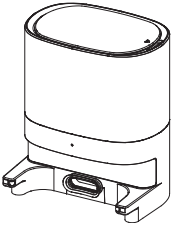

Закройте верхнюю крышку

**Внимание:** когда контейнер заполнен, индикатор на док-станции мерцает красным цветом. Замените мешок для пыли вовремя. В то время, когда мешок для пыли не заполнен, индикатор светится белым.

## Очистка фильтров

Рекомендуется выполнять очистку HEPA-фильтра раз в неделю.

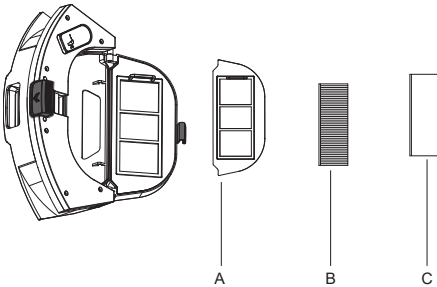

Снимите контейнер для сбора пыли и извлеките из него фильтр первичной очистки (A), HEPA-фильтр (B) и крышку фильтра (C). Стряхните пыль с HEPA-фильтра в мусорное ведро.

**ВНИМАНИЕ:** HEPA-фильтр мыть нельзя! Также не следует очищать HEPA-фильтр щеткой или пальцами.

Вымойте контейнер для сбора пыли, крышку фильтра и фильтр первичной очистки прохладной водой под краном без применения моющих средств, затем дайте им полностью высохнуть естественным способом в течение 24 часов, после чего установите фильтры в контейнер для сбора пыли, а контейнер установите на пылесос.

## ВНИМАНИЕ:

Если какой-либо из фильтров поврежден, его следует немедленно заменить.

**Запрещается использовать пылесос без фильтров.**

## Очистка основной роликовой щетки

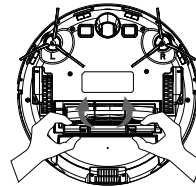

Переверните пылесос. Откройте крышку основной щетки.

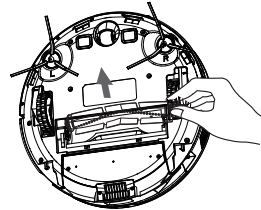

Извлеките щетку, взявшись за один конец и потянув вверх.

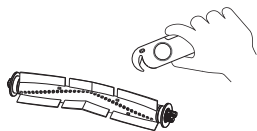

С помощью щетки, поставляемой в комплекте, очистите роликовую щетку и воздухозаборное отверстие от пыли и грязи.

Установите обратно основную щетку и закройте крышку основной щетки.

## Очистка боковых щеток

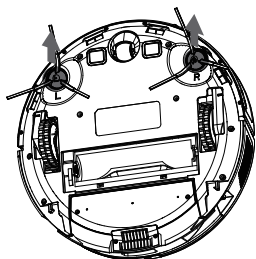

Снимите боковые щетки с корпуса, очистите их от волос и шерсти над мусорным ведром.

При сильном загрязнении вымойте их под краном и дайте им полностью высохнуть перед установкой обратно на пылесос.

Установите боковые щетки обратно щетки в соответствии с отметками (R – правая, L – левая).

## Очистка датчиков

Рекомендуется проводить очистку датчиков каждый месяц.

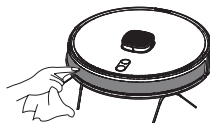

Протрите датчик столкновения пылесоса чистой сухой мягкой тканью.

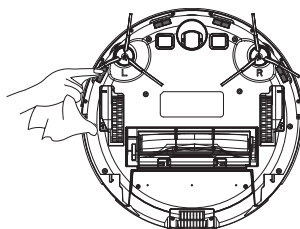

Протрите датчики падения чистой сухой мягкой тканью.

## Очистка контактных площадок

Рекомендуется проводить очистку контактных площадок каждый месяц.

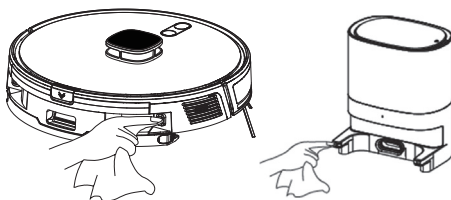
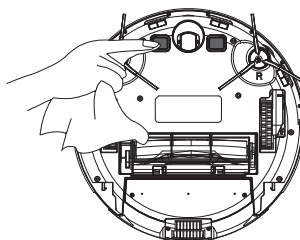

Протрите контактные площадки пылесоса и док-станции чистой сухой мягкой тканью.



## Очистка после влажной уборки

После выполнения влажной уборки отсоедините держатель с насадкой для влажной уборки и слейте воду из резервуара. Будьте особенно внимательны, чтобы пылесос не отравился на подзарядку батареи с влажной насадкой.

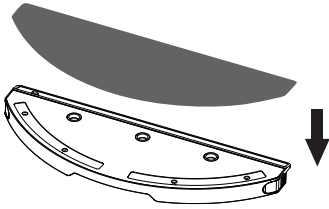

Нажмите на две кнопки снятия держателя и отсоедините его от пылесоса. Снимите насадку из микрофибры для влажной уборки, очистите ее от волос и пыли, постирайте и дайте высохнуть естественным способом. Затем снова установите на держатель. В случае износа вы можете приобрести новую насадку для влажной уборки у производителя.

## Очистка передатчика сигнала док-станции

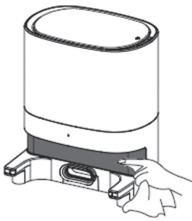

Не реже раза в месяц следует протирать передатчик сигнала док-станции чистой и сухой мягкой тканью.

## Батарея

Если вы не планируете длительное время пользоваться пылесосом, полностью зарядите батарею прибора и убедите его на хранение в чистое и сухое место. Во избежание чрезмерной разрядки батареи и ее повреждения не реже чем раз в три месяца заряжайте батарею прибора.

## Обновление микропрограммы

Вы можете обновлять микропрограмму робота-пылесоса с помощью мобильного приложения. После появления сообщения о выходе новой версии микропрограммы следуйте подсказкам на экране.

### *ПРИМЕЧАНИЕ:*

*Для обновления микропрограммы уровень заряда батареи пылесоса должен быть не менее 50%. Рекомендуется на время обновления поставить пылесос на док-станцию.*

## **ТРАНСПОРТИРОВКА И ХРАНЕНИЕ**

- Транспортирование приборов проводят всеми видами транспорта в соответствии с правилами перевозки грузов, действующими на транспорте конкретного вида.
- При перевозке прибора используйте оригинальную заводскую упаковку. Прибор должен быть надежно зафиксирован в упаковке.
- Транспортирование приборов должно исключать возможность непосредственного воздействия на них атмосферных осадков и агрессивных сред.
- Приборы хранятся в закрытом сухом и чистом помещении, защищенном от прямых солнечных лучей, при температуре окружающего воздуха от 0°C до +45°C с относительной влажностью не выше 70% и отсутствии в окружающей среде кислотных и других паров, отрицательно влияющих на материалы приборов.

## УСТРАНЕНИЕ ПРОСТЫХ НЕИСПРАВНОСТЕЙ

При возникновении неисправности попробуйте устранить ее с помощью рекомендаций из таблицы ниже. Если неисправность не устраняется, не пытайтесь самостоятельно починить прибор, обратитесь в авторизованный сервисный центр производителя.

Неисправность	Способ устранения
Пылесос не включается.	Зарядите батарею, поставив пылесос на док-станцию. Убедитесь, что температура не ниже 0° и не выше 40°C. Восстановите заводские настройки пылесоса, нажав на соответствующую кнопку.
Когда пылесос на док-станции, батарея не заряжается.	Убедитесь, что горит светодиодный индикатор док-станции. Если это не так, убедитесь, что док-станция подключена к исправной розетке и контакт надежный. Для подключения к электросети используйте только оригинальный адаптер. Убедитесь, что между контактными площадками пылесоса и док-станции нет посторонних предметов. При необходимости снимите боковые щетки. Восстановите заводские настройки пылесоса, нажав на соответствующую кнопку.
Во время уборки пылесос перестал перемещаться по комнате.	Если во время уборки робот-пылесос поднимать, переводить в режим ожидания или перезапускать, то он обычно может продолжить работу в соответствии с ранее запрограммированным маршрутом. Если это не так, отнесите его на док-станцию. После построения маршрута заново пылесос начнет уборку сначала.
Робот не может подключиться к сети WiFi.	Убедитесь, что ваша домашняя сеть WiFi работает нормально. Для этого можете подключить к ней свой мобильный телефон. Выключите и включите маршрутизатор сети. Убедитесь, что это сеть 2,4 ГГц. Убедитесь, что ввели правильный пароль для подключения к сети.
Робот не начинает уборку.	Недостаточный уровень заряда аккумулятора. Робот может начать уборку только при уровне заряда аккумулятора более 20%.
	В приложении на это время установлен режим «не беспокоить». Измените настройки.

## Руководство Пользователя

Робот не начинает уборку по графику.	Заряд батареи ниже 30%. Начало уборки совпадает с временем действия периода «не беспокоить». Измените настройки.
Робот не возвращается на док-станцию.	Пылесос находится слишком далеко от док-станции. Перенесите пылесос ближе к док-станции. Док-станция батареи должна располагаться непосредственно у стены, при этом на расстоянии 2 метров спереди и 1 метра по бокам не должно быть предметов, препятствующих подъезду пылесоса.
Разболталась боковая щетка.	Переустановите боковую щетку.
Сила всасывания уменьшилась. Пылесос не всасывает пыль.	Убедитесь, что всасывающее отверстие пылесоса ничем не заблокировано. При необходимости устраните засор. Опорожните контейнер для сбора пыли. Выполните чистку фильтров. Убедитесь, что фильтры сухие. После мытья фильтров и перед установкой в пылесос они должны полностью высохнуть.
Робот падает с высоты.	Протрите окошки датчиков падения. Установите защитные барьеры, препятствующие доступу пылесоса к опасным местам.
Пылесос издает странные звуки.	Выключите пылесос и отсоедините щетки. Снова включите пылесос, если шума больше нет, проведите очистку щеток.
Пылесос неожиданно останавливает уборку.	Убедитесь, что пылесос не застрял. При необходимости освободите его. Возможно, батарея разряжена. В этом случае перед продолжением уборки нужно зарядить батарею.

Некоторые неисправности можно устранить посредством восстановления заводских настроек робота-пылесоса. Нажмите кнопку восстановления заводских настроек пылесоса.

## БЕЗОПАСНАЯ УТИЛИЗАЦИЯ



Ваше устройство спроектировано и изготовлено из высококачественных материалов и компонентов, которые можно утили-

зировать и использовать повторно. Если товар имеет символ с зачеркнутым мусорным ящиком на колесах, это означает, что товар соответствует Европейской директиве 2002/96/ЕС.

Ознакомьтесь с местной системой раздельного сбора электрических и электронных товаров. Соблюдайте местные правила.

Утилизируйте старые устройства отдельно от бытовых отходов.

Правильная утилизация вашего товара позволит предотвратить возможные отрицательные последствия для окружающей среды и человеческого здоровья.

## ТЕХНИЧЕСКИЕ ХАРАКТЕРИСТИКИ

### Адаптер питания

Входное напряжение:

~220 – 240 В, 50 Гц

Выходное напряжение: 19 В

Выходной ток: 600 мА

### Пылесос

Рабочее напряжение: 14,8 В

Номинальная мощность: 24 Вт

Максимальный уровень шума:

≤65 дБ

Емкость контейнера для сбора пыли: 300 мл

Объем резервуара для воды: 250 мл

Диаметр: 350 мм

Высота: 95 мм

### Батарея

Литиевый аккумулятор

Номинальное напряжение: ≈ 14,8 В

Емкость: 5200 мАч

Время зарядки батареи: 6–7 ч

Время работы от полностью заряженной батареи: 3–4 ч

### Док-станция

Входное напряжение:

~100–240 В, 50Гц

Выходное напряжение: 19 В, 1 А

Объем бака для сбора пыли:  
3000 мл

### Рабочие условия

Температура в режиме уборки:

от 0°C до +45°C

Температура в режиме зарядки батареи: от +5°C до +40°C

Температура в режиме хранения: от 0°C до +45°C

Максимальная относительная влажность воздуха: 80%

### ПРИМЕЧАНИЕ:

*В связи с постоянным совершенствованием изделий производитель оставляет за собой право на внесение изменений в конструкцию, дизайн, комплектацию и технические характеристики прибора без предварительного уведомления об этом пользователя.*

## ИНФОРМАЦИЯ О СЕРТИФИКАТЕ СООТВЕТСТВИЯ

Товар сертифицирован.

Товар соответствует требованиям нормативных документов:

ТР ТС 004/2011 «О безопасности низковольтного оборудования»;

ТР ТС 020/2011 «Электромагнитная совместимость технических средств»;

ТР ТС 037/2016 «Об ограничении применения опасных веществ в изделиях электротехники и радиоэлектроники».

При отсутствии копии нового сертификата в коробке спрашивайте копию у продавца.

Полную информацию о сертификате соответствия вы можете получить у продавца или на сайте [pioneer-bt.ru](http://pioneer-bt.ru).



Изготовитель:

ПИОНИР ХАЙ ТЕХНОЛОДЖИ ЛИМИТЕД. Адрес: Офис Б 21/Ф Квонг Фат Хонг здание 1, Рамсей ст, Шеунг Ван, Гонконг.

PIONEER HIGH TECHNOLOGY LIMITED. Add: Flat B 21/F Kwong Fat Hong BLDG 1 Rumsey St, Sheung Wan, Hong Kong.

Сделано в Китае.

Импортер/организация, уполномоченная на принятие претензий на территории России:

ООО «СЕРВИС-ВИП». 144009, Московская область, г. Электросталь, ул. Корнеева, д. 6б, оф. 203.

*\* Данные могут быть изменены в связи со сменой изготовителя, продавца, производственного филиала, импортера в РФ. В случае изменения данных актуальная информация указывается на дополнительной наклейке, размещенной на упаковке изделия.*

Дата производства указана на упаковке или изделии.

Срок службы изделия – 3 года.

Гарантийный срок – 1 год.

Гарантийное обслуживание осуществляется согласно прилагаемому гарантийному талону. Гарантийный талон и инструкция по эксплуатации являются неотъемлемыми частями данного изделия.

## СЕРВИСНОЕ ОБСЛУЖИВАНИЕ

Благодарим вас за приобретение продукции **PIONEER**. Мы рады предложить вам изделия, разработанные и изготовленные в соответствии с высокими требованиями к качеству, функциональности и дизайну. Мы уверены, что Вы будете довольны приобретением изделия от нашей фирмы. В случае если ваше изделие марки **PIONEER** будет нуждаться в техническом обслуживании, просим вас обращаться в один из авторизованных сервисных центров (далее – АСЦ). С полным списком АСЦ и их точными адресами вы можете ознакомиться на сайте [pioneer-bt.ru](http://pioneer-bt.ru).



*pioneer-bt.ru*

*Pioneer*